



experience and technology innovation for clean air



# SISTEMA DE TRANSPORTE NEUMÁTICO Y SILOS DE ALMACENAMIENTO DE BIOMASA LIMPIEZA Y ASPIRA CENIZAS

Catálogo de producto 2015





## DENA ASPIRACIONES INDUSTRIALES

### Transportadores neumáticos

Gracias a 40 años de experiencia en sistemas de aspiraciones industriales además de nuestra Investigación y Desarrollo hemos lanzado al mercado una nueva serie de transportes neumáticos para biomasa capaces de alimentar cualquier tipo de equipo para calefacción doméstico o industrial.

Uniendo la experiencia en materia de aspiración al alto estándar tecnológico, DENA proyecta sistemas en combinación con fuentes de energías renovables con respeto al medio ambiente.

Nuestros sistemas de transporte neumático y soluciones de almacenamiento de pellet ofrecen numerosas ventajas respecto a los sistemas tradicionales de alimentación. Una solución única en el mundo de manera de aprovechar el aire de retorno de la turbina que se conduce al interior de la toma de producto permitiendo una distribución gradual y continua del pellet en el circuito de aspiración.

Es posible combinar el WX al pre-separador de cenizas para la limpieza de la caldera, o cualquier tipo de silos o almacenamiento también en el fondo plano sin la ayuda de sistemas mecánicos de extracción.

Nuestros productos responden a las directivas europeas en materia de diseño mecánico obteniendo el reconocimiento de las certificaciones más importantes de Europa.

Innovación tecnológica, soluciones y soporte integral son los puntos fuertes de nuestra empresa.

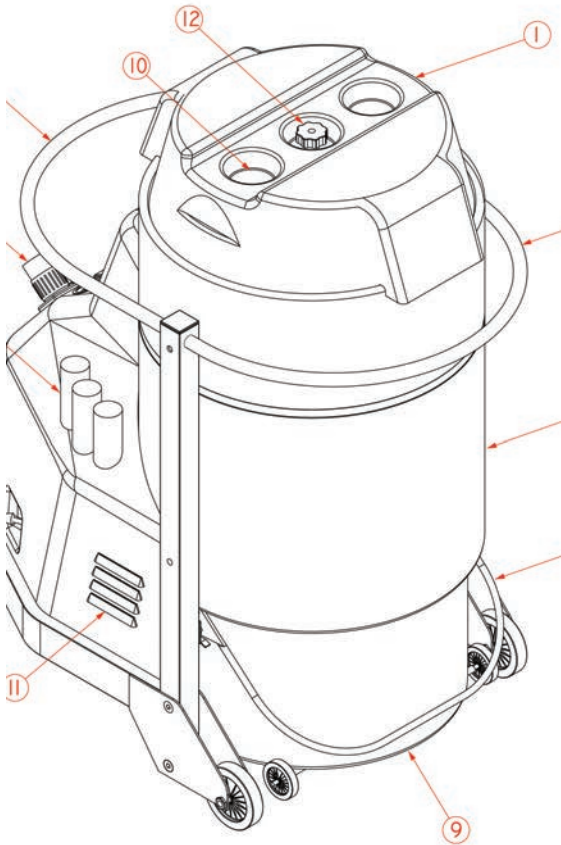

## LAS VENTAJAS DEL SISTEMA DE ALIMENTACIÓN NEUMÁTICA WX

Los aspiradores Dena de la serie WX ofrecen ventajas significativas sobre los sistemas tradicionales de transporte, el aspecto más ventajoso se refiere a la posibilidad de aprovechar el aire de retorno que se conduce a la toma de producto permitiendo una distribución gradual y continua del combustible en el circuito de aspiración, es posible combinar el sistema WX con cualquier tipo de silo o depósito aún sin ayuda de ningún sistema mecánico de extracción.

**2 in 1**



### 2 funciones en 1: aspira ceniza y transporte neumático

Con los sistemas WX alimenta y mantiene limpia su caldera, su cuarto de caldera y evita respirar polvo tóxico.

### Económicos

Con el WX se puede construir un contenedor de metal, madera u obra ahorrando el costo de la compra de los silos de almacenamiento

### Transporte neumático de aspiración

Entre los numerosos beneficios está la posibilidad de realizar conducciones complejas, ausencia de pérdidas o derrame de materiales y simplicidad de instalación.

### Funcionamiento automático

El funcionamiento de los sistemas WX es totalmente automático.

### Montaje fácil y rápido

El montaje y puesta en marcha se realizan de forma rápida y fácil.

### Compatibles con todas las calderas y estufas de pellet

Las versiones permiten la aplicación en cualquier caldera y estufa de pellet del mercado y silos interno, externo o enterrado.

### Tratamiento delicado

Durante el transporte neumático el pellet se descarga en su destino limpio e íntegro.





## SOLUCIÓN A: Sistema de aspiración y transporte neumático de pellet con toma de producto para depósito auto construido.

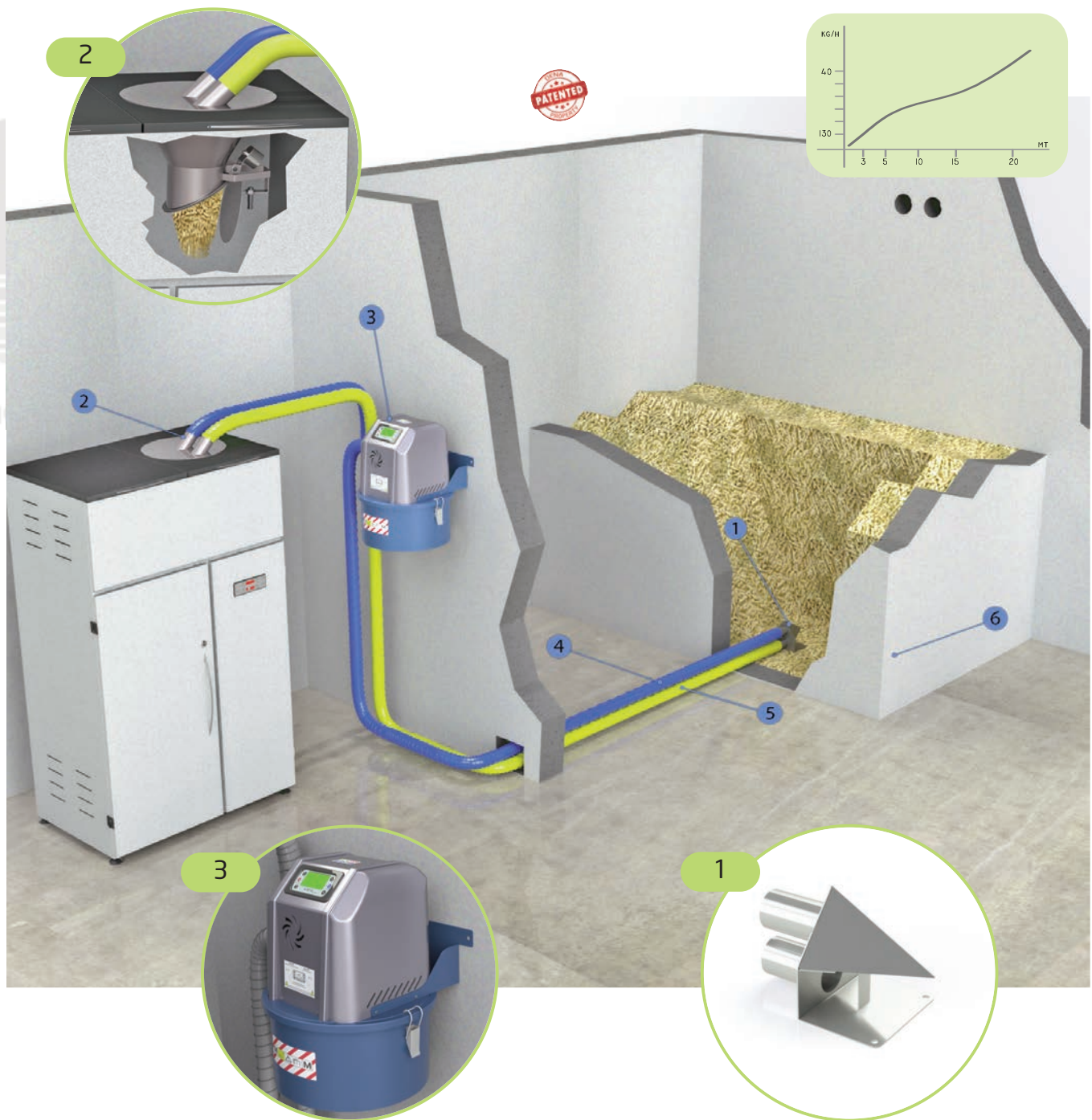

1	Toma de producto	art n° PR0001
2	Tolva de descarga WX10	art n° WX1001
3	Motor de aspiración WX11	art n° WX1101
4	Tubo transporte de combustible	art n° TB0001
5	Tubo retorno de aire	art n° TB0001
6	Contenedor de combustible auto construido	

SOLUCIÓN B: Sistema de aspiración y transporte neumático de pellet con silo de almacenamiento y pre-separador para la aspiración de la ceniza.

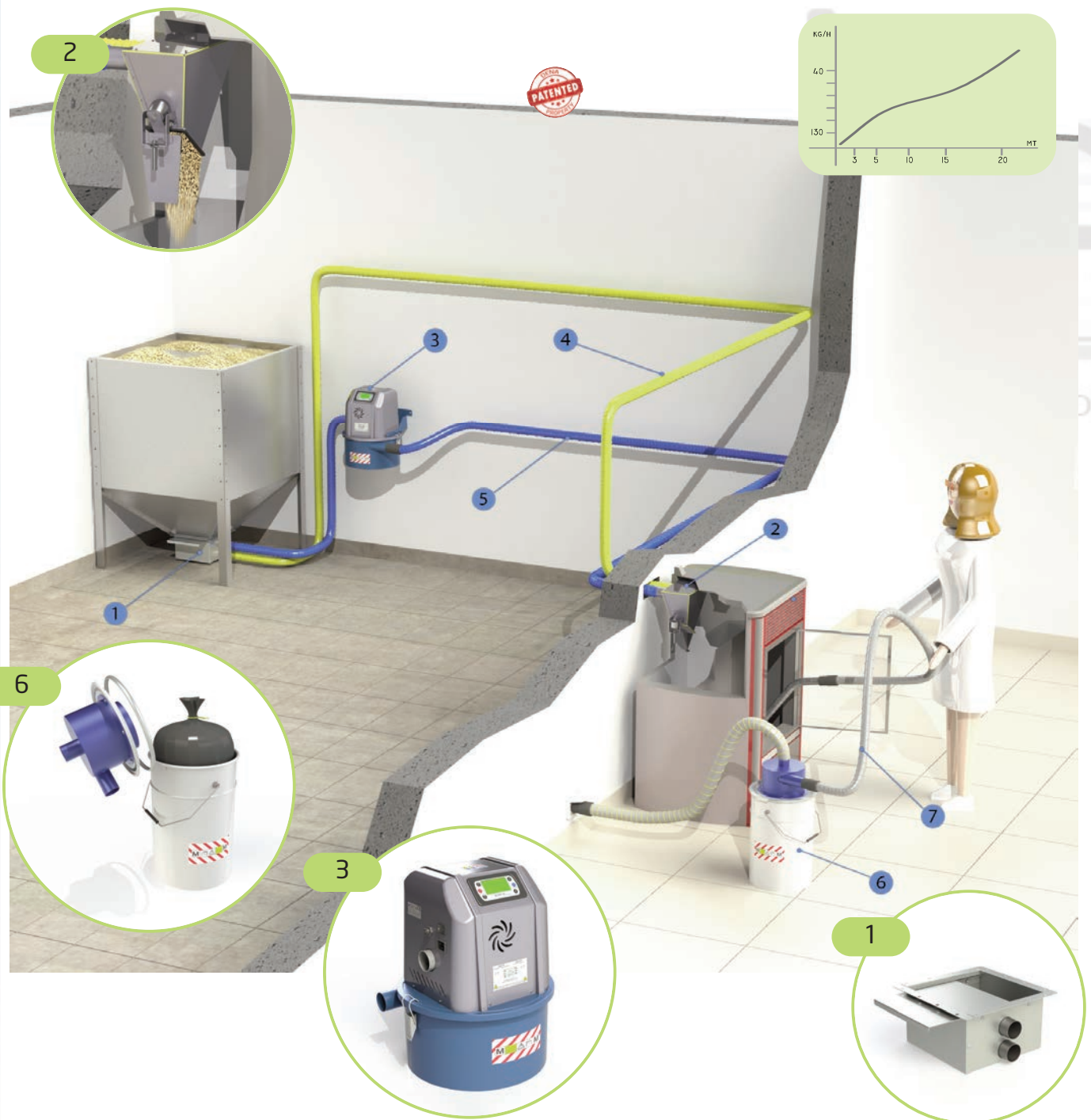

1	Toma de producto	art n° PR0001
2	Tolva de descarga WX10	art n° WX1001
3	Motor de aspiración WX11	art n° WX1101
4	Tubo transporte de combustible	art n° TB0001
5	Tubo retorno de aire	art n° TB0001
6	Pre-separador de ceniza con bolsa de plástico	art n° PRC01
7	Kit tubo con empuñadura	art n° KTA01



## SOLUCIÓN C: Sistema de aspiración y transporte neumático de pellet con tres tomas de producto para depósito auto construido.



1	Toma de producto	art n° PR0001
2	Tolva de descarga WX10	art n° WX1001
3	Motor de aspiración WX11	art n° WX1101
4	Tubo transporte de combustible	art n° TB0001
5	Tubo retorno de aire	art n° TB0001
6	Contenedor de combustible auto construido	
7	Selector manual de toma de producto	art n° PR0013
8	Pre-separador de ceniza	art n° PRC01
9	Kit tubo con punta plana	art n° KTA02

SOLUCIÓN D: Sistema de aspiración y transporte neumático de pellet con tres tomas de producto para depósito auto construido, con selector automático de toma de producto

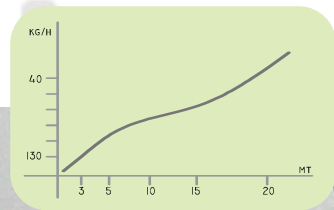

1	Toma de producto	art n° PR0001
2	Tolva de descarga WX10	art n° WX1001
3	Motor de aspiración WX11	art n° WX1101
4	Tubo transporte de combustible	art n° TB0001
5	Tubo retorno de aire	art n° TB0001
6	Selector automático de toma de producto	art n° SPAUT4
7	Pasa muros tubos	art n° PP0004
8	Pre-separador de ceniza	art n° PRC01



**SOLUCIÓN E:** Sistema de aspiración y transporte neumático de pellet para estufas, hidro estufas, inserts o chimeneas, con silo de almacenamiento.

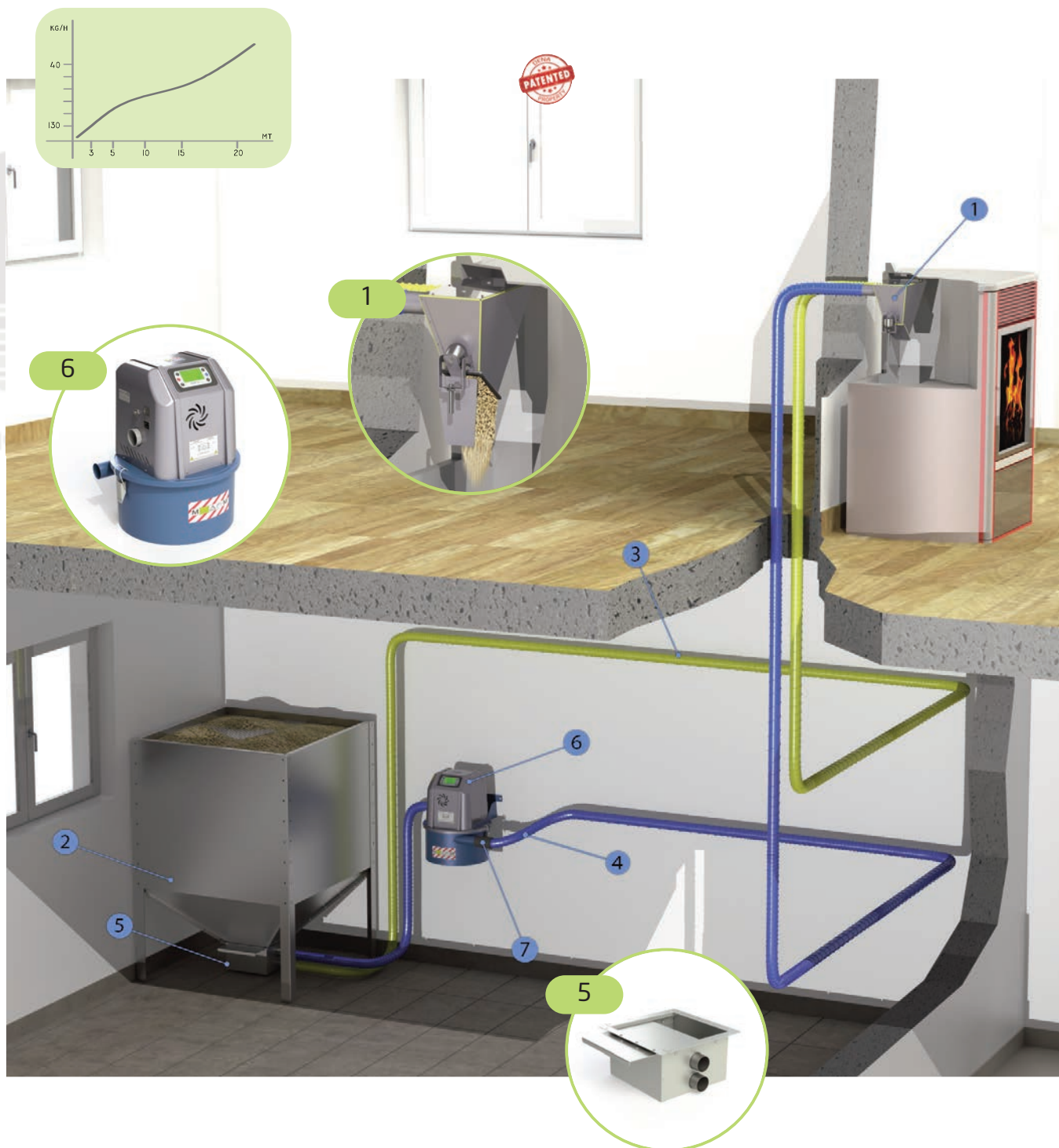

1	Tolva de descarga WX5	art n° WX5005
2	Silo de almacenamiento de 1 m <sup>3</sup>	art n° SL001M
3	Tubo transporte de combustible	art n° TB0001
4	Tubo retorno de aire	art n° TB0001
5	Modulo para extracción de combustible	art n° PR00ES
6	Motor de aspiración WX11	art n° WX1002
7	Racor unión de goma Ø50	art n° MG50E

SOLUCIÓN F: Sistema de aspiración y transporte neumático de hueso de acetuina con tres tomas de producto para depósito auto construido.

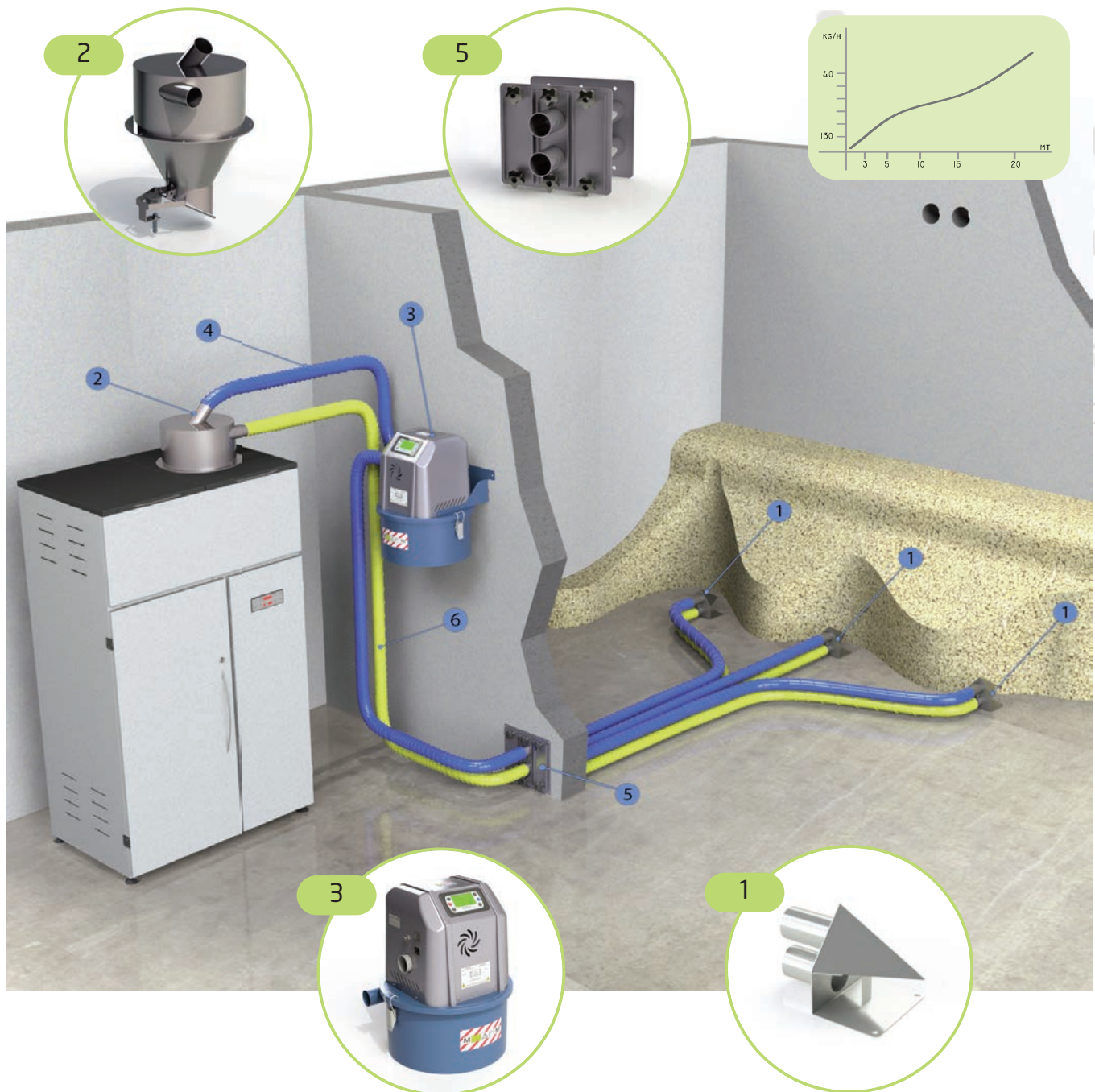

1	Toma de producto	art n° PR0001
2	Tolva de descarga WX10 C	art n° WX1011
3	Motor de aspiración WX11	art n° WX1101
4	Tubo retorno de aire	art n° TB0001
5	Selector manual de toma de producto	art n° PR0013
6	Tubo transporte de combustible	art n° TB0001



## SOLUCIÓN G: Sistema de aspiración y transporte neumático de pellet con aspiración desde big-bag.



1	Toma de producto big-bag	art n° PR3669
2	Aspirador WX15	art n° WX1015
3	Tubo transporte de combustible	art n° TB0001
4	Tubo retorno de aire	art n° TB0001



## SOLUCIÓN G: Sistema de aspiración y transporte neumático de pellet desde depósito subterráneo.



1	Aspirador WX15	art n° WX1015
2	Tubo retorno de aire	art n° TB0001
3	Tubo transporte de combustible	art n° TB0001

## SOLUCIÓN I: Sistema de aspiración y transporte neumático para pellet del silo de almacenamiento al quemador sin necesidad de depósito intermedio.



1	Modulo para extracción de combustible	art n° PR00ES
2	Tolva de descarga WX10	art n° WX1001
3	Motor de aspiración WX11	art n° WX1101
4	Tubo retorno de aire	art n° TB0001
5	Tubo transporte de combustible	art n° TB0001
6	Silo de almacenamiento de 1 m <sup>3</sup>	art n° SL001M
7	Tolva intermedia para quemador	art n° WX1005
8	Racor unión de goma Ø50	art n° MG50E



## SOLUCIÓN L: Sistema de aspiración y transporte neumático de pellet para largas distancias.



1	Modulo de extracción con sin fin	art n° CE00WX
2	Tolva de descarga WX10 C	art n° WX1011
3	Tubo transporte de combustible	art n° TB0001
4	Tubo de vacío	art n° TB0001
5	Base fija de vacío WX52	art n° BFS52
6	Silo de almacenamiento de 1 m <sup>3</sup>	art n° SL001M
7	Pre-separador de ceniza	art n° PRC01
8	Base filtrante fija	art n° BFR01
9	Kit tubo con punta plana	art n° KTA02
10	Racor unión de goma Ø50	art n° MG50E



## SOLUCIÓN M: Sistema de aspiración y transporte neumático de pellet para largas distancias, con silo de almacenamiento en tela.



1	Modulo para extracción de combustible	art n° PR12ES
2	Tolva de descarga WX52	art n° WXG115
3	Tubo transporte de combustible	art n° TB0002
4	Tubo de vacío	art n° TB0002
5	Base fija de vacío WX52	art n° BFS52
6	Silo de almacenamiento de tela de 10 m <sup>3</sup>	art n° SIT10
7	Racor compresión Ø50	art n° FS0002

## SOLUCIÓN N: Sistema de aspiración y transporte neumático de pellet centralizado.

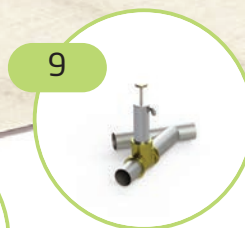
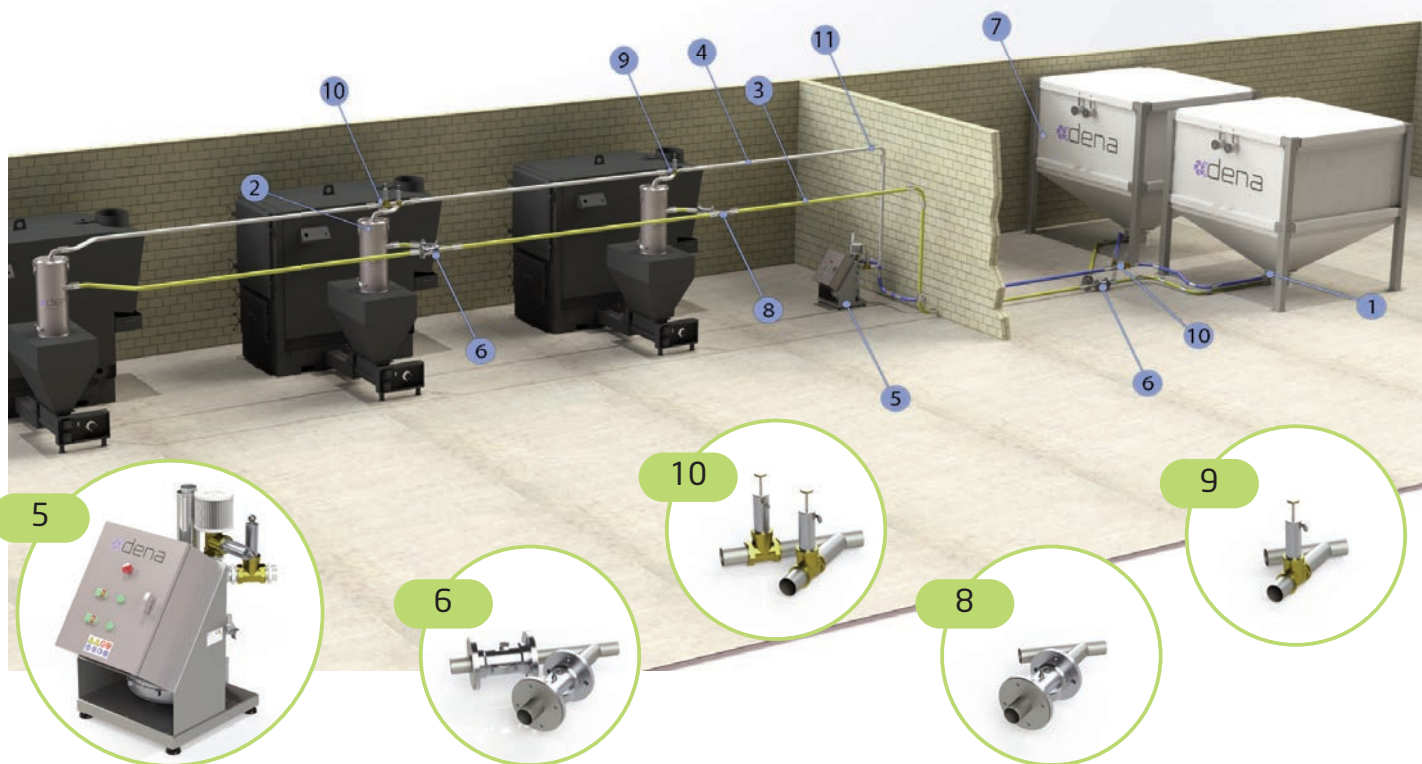
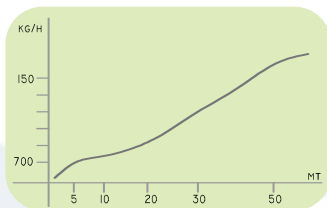

1	Modulo para extracción de combustible	art n° PR12ES
2	Tolva de descarga WX54	art n° WXG116
3	Tubo transporte de combustible	art n° TB0002
4	Tubo de vacío	art n° TB0002
5	Base fija de vacío WX55	art n° BFS55x3
6	Válvula desviadora en Y de 2 vías línea pellet	art n° VAY-P
7	Silo de almacenamiento de tela de 10 m <sup>3</sup>	art n° SIT10
8	Válvula desviadora en Y línea pellet	art n° VAY-P1
9	Válvula desviadora en Y línea vacío	art n° VAY-V1
10	Válvula desviadora en Y de 2 vías línea vacío	art n° VAY-V
11	Racor compresión Ø50	art n° FS0002



## SOLUCIÓN O: Sistema de aspiración y transporte neumático de pellet en presión.



1	Tubo transporte de combustible	art n° TB0003
2	Modulo para extracción de combustible	art n° PR12ES
3	Cargador neumático portátil	art n° CPS/SVP
4	Silo de almacenamiento de tela de 10 m <sup>3</sup>	art n° SIT10





## PRE-SEPARATOR DE CENIZA

Nuestros pre-separadores móviles pueden ser también utilizados con las aspiradoras normales en nuestros sistemas neumáticos WX. Todo los residuos que no pueden ser absorbidos para su aspirador, lo absorbe nuestro pre-separator. Con el pre-separator se puede aspirar de manera simple líquidos, ceniza, suciedad húmeda, etc. La eliminación es segura y sin polvo gracias a la bolsa de plástico.

### Equipamiento de serie

- ◆ Accesorio para recoger el material en la bolsa de plástico.



innovation for clean air

MODELO	Unidad	PRC	PRC15	PRC15H
Capacidad	lt	20	150	150
Material	/	Acero		
Dimensiones	mm	300 x 450	550 x 950	550 x 950
Tubos IN/OUT	mm	Ø 50	Ø 50	Ø 50

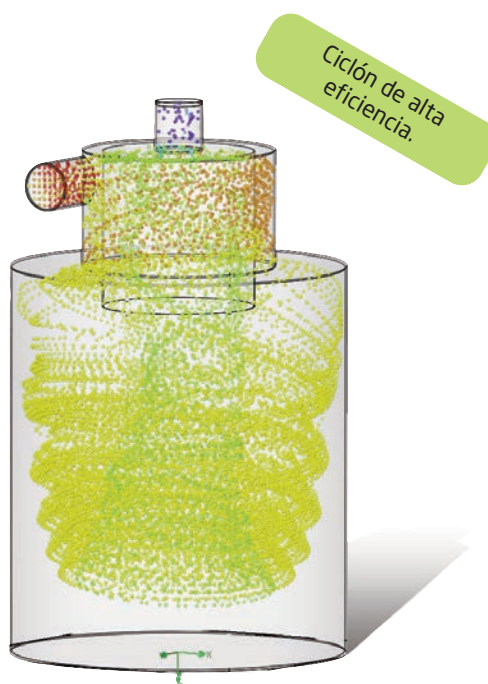
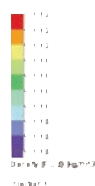

PRC15

PRC15H para cenizas incandescentes.



## Accesorios

	Kit tubo Ø40 mm longitud 3m con punta plana	Artículo n°
		KTA002

	Kit tubo Ø40 mm longitud 3m con empuñadura	Artículo n°
		KTA001

	Kit tubo Ø40 mm longitud 6m con punta plana	Artículo n°
		KTA003

	Kit tubo Ø40 mm longitud 6m con empuñadura	Artículo n°
		KTA004

	Racor unión en goma para conexión de tubos flex Ø 50 mm	Artículo n°
		MG50C

	Brida metálica	Artículo n°
		FS001



## ASPIRADOR WX5

La carga de silos modelo WX5 es ideal para la dosificación de productos granulares y automatizar su sistema con un mínimo gasto y mantenimiento. Función aspirador de cenizas.

EXCLUSIVO SISTEMA DE LIMPIEZA



- ⇒ IDEAL PARA ALIMENTAR ESTUFAS Y CALDERAS DE BIOMASA
- ⇒ FUNCIONAMIENTO AUTOMÁTICO
- ⇒ ADAPTABLE A CUALQUIER INSTALACIÓN
- ⇒ FRANJA HORARIA DE TRABAJO PROGRAMABLE
- ⇒ CONTROL REMOTO VIA 3G/LAN

### Equipamiento de serie

- ◆ Panel de control con display lcd retro iluminado
- ◆ Filtro en poliéster
- ◆ Sensor de nivel
- ◆ Válvula de descarga producto
- ◆ Cable de alimentación shuko de 2 mt
- ◆ Cable sensor de 10 mt

MODELO	Unidad	WX5
Potencia eléctrica nominal	W	1500
Tensión nominal	V	110/220
Frecuencia nominal	Hz	50/60
Capacidad tolva descarga	lt	3
Depresión máx.	Mbar	275
Tipo de filtro	/	Cartucho
Estructura y envoltente	Material	Acero / ABS
Peso total	kg	20
Dimensiones motor	mm	390 x 390 x H 498
Tubos de entrada/salida	mm	Ø 50
Dimensiones tolva descarga	mm	153 x 273 x H 250

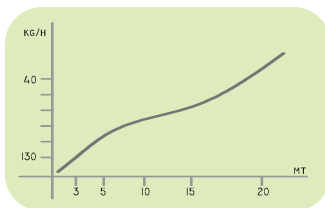
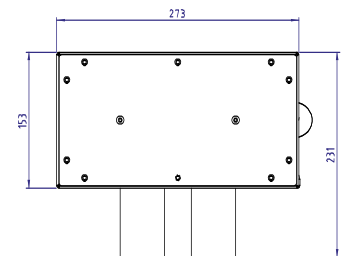
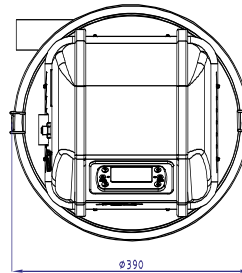
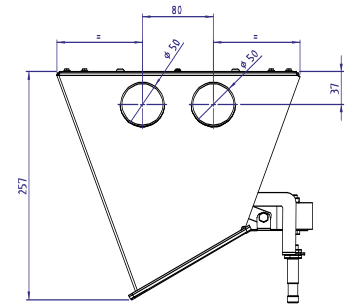
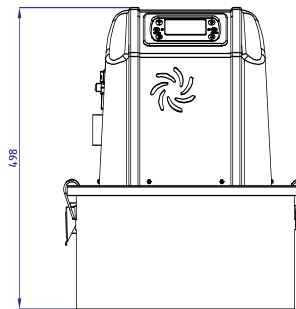

### Accesorios

	Racor en goma para tubos Ø50	Artículo n°
		MG50E

	Cable sensor de 20 mt	Artículo n°
		CV20

	Selector automático de toma producto	Artículo n°
		SPAUT04

	Tolva mini WX2	Artículo n°
		WX5002

	Kit control remoto LAN/3G	Artículo n°
		KTE3G

	Brida metálica	Artículo n°
		FS0001





## ASPIRADOR WX10

La carga de silos modelo WX10 es ideal para la dosificación de productos granulares y automatizar su sistema con un mínimo gasto y mantenimiento. Función aspirador de cenizas.

- ⇒ IDEAL PARA ALIMENTAR ESTUFAS Y CALDERAS DE BIOMASA
- ⇒ FUNCIONAMIENTO AUTOMÁTICO
- ⇒ ADAPTABLE A CUALQUIER INSTALACIÓN
- ⇒ FRANJA HORARIA DE TRABAJO PROGRAMABLE
- ⇒ CONTROL REMOTO VIA 3G/LAN

### Equipamiento de serie

- ◇ Panel de control con display lcd retro iluminado
- ◇ Filtro en poliéster
- ◇ Sensor de nivel
- ◇ Válvula de descarga producto
- ◇ Cable de alimentación shuko de 2 mt
- ◇ Cable sensor de 10 mt

NUEVO CICLÓN  
-50% DE POLVO

EXCLUSIVO  
SISTEMA DE LIMPIEZA

MODELO	Unidad	WX10
Potencia eléctrica nominal	W	1500
Tensión nominal	V	110/220
Frecuencia nominal	Hz	50/60
Capacidad tolva descarga	lt	5
Depresión máx.	Mbar	275
Tipo de filtro	/	Cartucho
Estructura y envoltente	Material	Acero / ABS
Peso total	kg	22
Dimensiones motor	mm	390 x 390 x H 498
Tubos de entrada/salida	mm	Ø 50
Dimensiones tolva descarga	mm	Ø 280 x H 270

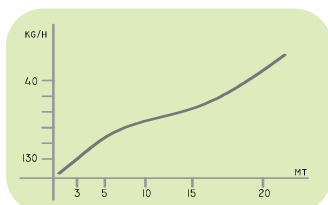
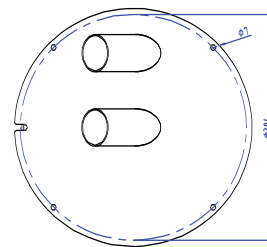
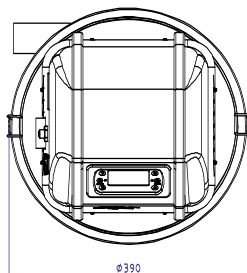
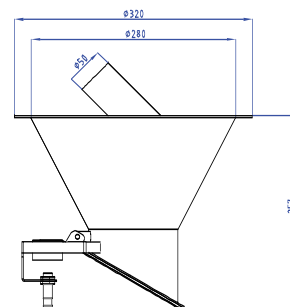
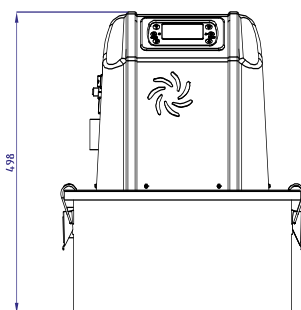

### Accesorios

	Toma de producto	Artículo n°
		PR0001

	Tubo flexible anti estático Ø 50 (pedido mínimo 20mt)	Artículo n°
		TB0001

	Pre-separador de ceniza	Artículo n°
		PRC01

	Tolva WX10 válvula motorizada	Artículo n°
		WX1003

	Selector manual de toma producto	Artículo n°
		PR0013

	Tolva intermedia	Artículo n°
		WX1005



## ASPIRADOR WX10C

La carga de silos modelo WX10C es ideal para la dosificación de productos granulares y automatizar su sistema con un mínimo gasto y mantenimiento. Función aspirador de cenizas.

- ⇒ IDEAL PARA ALIMENTAR CALDERAS DE BIOMASA CON MUCHO POLVO
- ⇒ FUNCIONAMIENTO AUTOMÁTICO
- ⇒ ADAPTABLE A CUALQUIER INSTALACIÓN
- ⇒ FRANJA HORARIA DE TRABAJO PROGRAMABLE
- ⇒ CONTROL REMOTO VIA 3G/LAN

### Equipamiento de serie

- ◆ Panel de control con display lcd retro iluminado
- ◆ Filtro en poliester
- ◆ Sensor de nivel
- ◆ Válvula de descarga producto
- ◆ Cable de alimentación shuko de 2 mt
- ◆ Cable sensor de 10 mt

CICLÓN INTERIOR



EXCLUSIVO SISTEMA DE LIMPIEZA

MODELO	Unidad	WX10
Potencia eléctrica nominal	W	1500
Tensión nominal	V	110/220
Frecuencia nominal	Hz	50/60
Capacidad tolva descarga	lt	6
Depresión máx.	Mbar	275
Tipo de filtro	/	Cartucho
Estructura y envoltorio	Material	Acero / ABS
Peso total	kg	23
Dimensiones motor	mm	390 x 390 x H 498
Tubos de entrada/salida	mm	Ø 50
Dimensiones tolva descarga	mm	Ø 280 x H 470

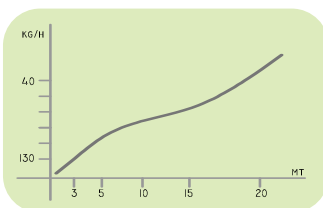
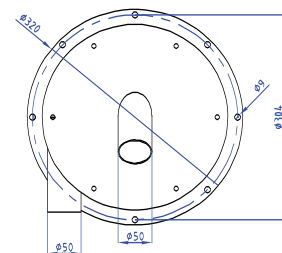
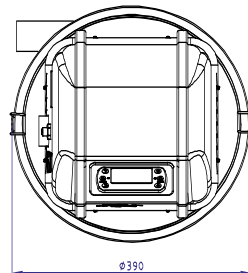
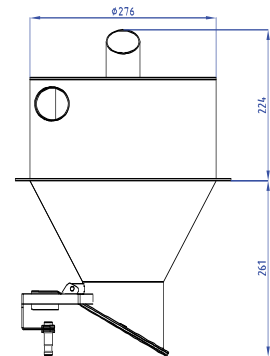
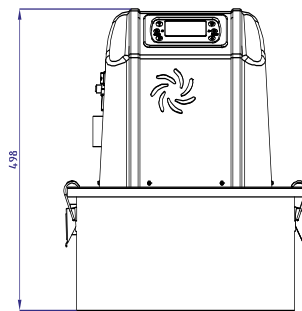

### Accesorios

	Racor en goma para tubos Ø50	Artículo n° MG50E
--	------------------------------	----------------------

	Cable sensor de 20 mt	Artículo n° CV20
--	-----------------------	---------------------

	Selector automático de toma producto	Artículo n° SPAUT04
--	--------------------------------------	------------------------

	Grupo de regulación fluidificación	Artículo n° SL0001
--	------------------------------------	-----------------------

	Kit control remoto LAN/3G	Artículo n° KTE3G
--	---------------------------	----------------------

	Tolva intermedia	Artículo n° WX1005
--	------------------	-----------------------



## ASPIRADOR WX15

La carga de silos modelo WX15 es ideal para la dosificación de productos granulares y automatizar su sistema con un mínimo gasto y mantenimiento. Función aspirador de cenizas.

- ⇒ IDEAL PARA ALIMENTAR CALDERAS DE BIOMASA CON MUCHO POLVO
- ⇒ FUNCIONAMIENTO AUTOMÁTICO
- ⇒ ADAPTABLE A CUALQUIER INSTALACIÓN
- ⇒ FRANJA HORARIA DE TRABAJO PROGRAMABLE
- ⇒ CONTROL REMOTO VIA 3G/LAN

### Equipamiento de serie

- ◇ Panel de control con display lcd retro iluminado
- ◇ Filtro en poliéster
- ◇ Sensor de nivel
- ◇ Válvula de descarga producto
- ◇ Cable de alimentación shuko de 2 mt



EXCLUSIVO SISTEMA DE LIMPIEZA

innovation for clean air

MODELO	Unidad	WX15
Potencia eléctrica nominal	W	1500
Tensión nominal	V	230
Frecuencia nominal	Hz	50
Capacidad tolva descarga	lt	7
Depresión máx.	Mbar	275
Tipo de filtro	/	Cartucho
Estructura y envoltante	Material	Acero / ABS
Peso total	kg	24
Dimensiones	mm	390 x H700
Tubos de entrada/salida	mm	Ø 50

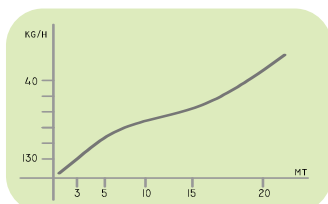
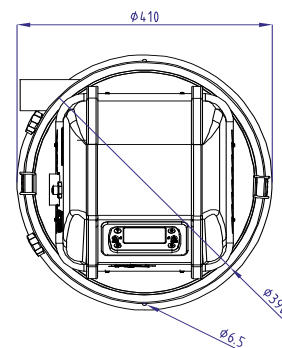
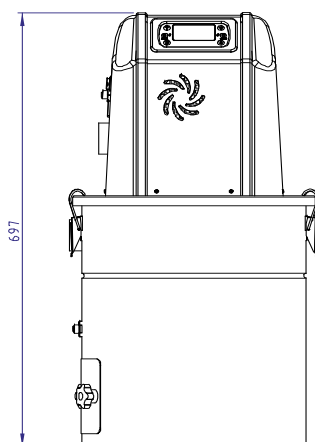

## Accesorios

	Toma de producto	Artículo n°
		PR0001

	Tolva intermedia	Artículo n°
		WX1005

	Toma producto para big-bag	Artículo n°
		PR3669

	Pasa muros	Artículo n°
		PP0004

	Selector manual de toma producto	Artículo n°
		PR0013

	Brida metálica	Artículo n°
		FS0001





## ASPIRADOR WX52BFR

El modelo de carga de silo WX52BFR le permite transportar el combustible a larga distancia y con un caudal hasta 500 kg/h.

- ⇒ IDEAL PARA ALIMENTAR CALDERAS DE BIOMASA CON MUCHO POLVO
- ⇒ FUNCIONAMIENTO AUTOMÁTICO
- ⇒ ADAPTABLE A CUALQUIER INSTALACIÓN
- ⇒ FRANJA HORARIA DE TRABAJO PROGRAMABLE
- ⇒ CUADRO ELECTRICO CON SOFT START
- ⇒ OPERACIÓN H24

### Equipamiento de serie

- ◆ Cuadro eléctrico instalado en la base motor
- ◆ Filtro cartucho auto limpieza
- ◆ Sensor de nivel
- ◆ Válvula de descarga producto
- ◆ Cable sensor de 10 mt

MODELO	Unidad	WX52BFR	WX52BFR-T
Potencia eléctrica nominal	W	1,5	1,5
Tensión nominal	V	230 (inverter)	380 (soft start)
Frecuencia nominal	Hz	50	50
Capacidad tolva descarga	lt	6	6
Depresión máx.	Mbar	275	250
Tipo de filtro	/	Cartucho	
Alimentación sistema limpieza	Aire	6 bar	
Estructura y envoltante	Material	Acero	
Peso total	kg	95	95
Dimensiones motor	mm	500x 500 x H 700	500x 500 x H 700
Tubos de entrada/salida	mm	Ø 50	Ø 50
Dimensiones BFR	mm	Ø 360 x H 1000	

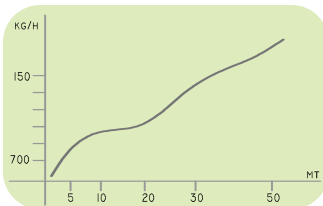
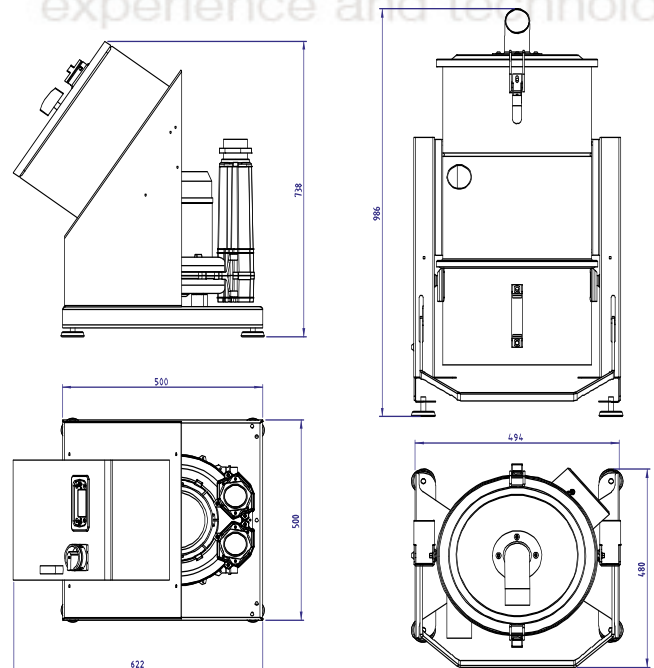

### Accesorios

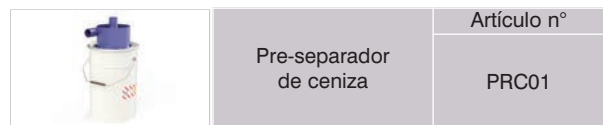
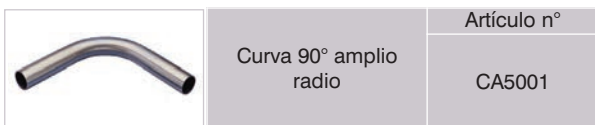
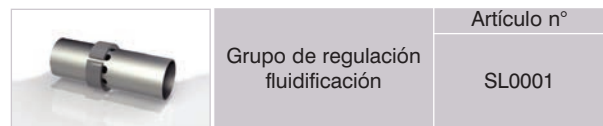
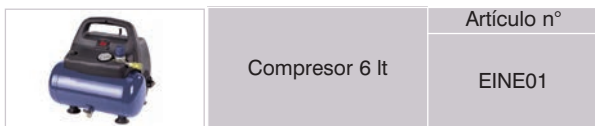
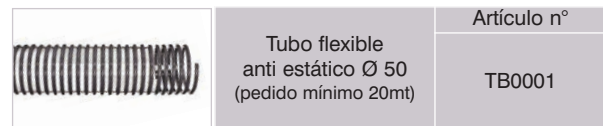
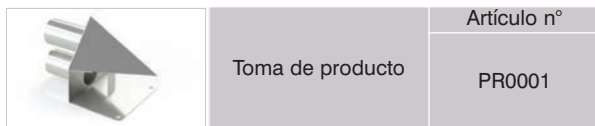

## ASPIRADOR WX52

El modelo de carga de silo WX52 le permite transportar el combustible a larga distancia y con un caudal hasta 500 kg/h.

- ⇒ IDEAL PARA ALIMENTAR CALDERAS DE BIOMASA CON MUCHO POLVO
- ⇒ FUNCIONAMIENTO AUTOMÁTICO
- ⇒ ADAPTABLE A CUALQUIER INSTALACIÓN
- ⇒ FRANJA HORARIA DE TRABAJO PROGRAMABLE
- ⇒ CUADRO ELECTRICO CON SOFT START
- ⇒ OPERACIÓN H24

### Equipamiento de serie

- ◇ Cuadro eléctrico instalado en la base motor
- ◇ Filtro cartucho auto limpieza
- ◇ Sensor de nivel
- ◇ Válvula de descarga producto
- ◇ Cable sensor de 10 mt

SISTEMA DE LIMPIEZA  
PULSE AIR-JET



INVERTER / SOFT START

TRABAJO 24H/24

CICLÓN INTERIOR

MODELO	Unidad	WX52	WX52i
Potencia eléctrica nominal	W	1,5	2,2
Tensión nominal	V	380 (soft start)	220 (inverter)
Frecuencia nominal	Hz	50	50
Capacidad tolva descarga	lt	12	
Depresión máx.	Mbar	250	275
Tipo de filtro	/	Cartucho	
Alimentación sistema limpieza	Aire	6 bar	
Estructura y envoltante	Material	Acero	
Peso total	kg	95	97
Dimensiones motor	mm	500x 500 x H 700	
Tubos de entrada/salida	mm	Ø 60	
Dimensiones tolva descarga	mm	Ø 360 x H 1000	

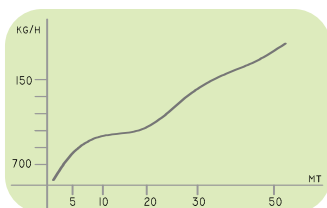
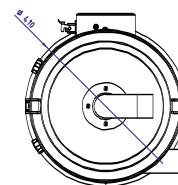
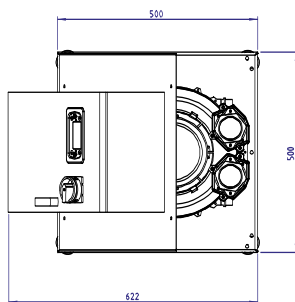
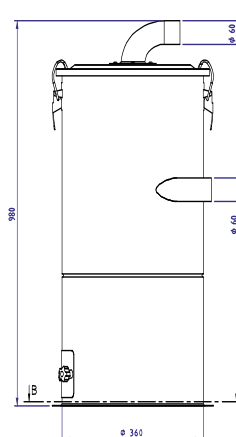
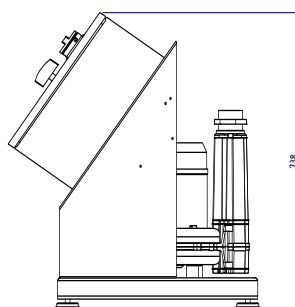

## Accesorios

	Kit control remoto LAN/3G	Artículo nº
		KTE3G

	Selector automático de toma producto	Artículo nº
		SPAUT04

	Pre-separador de ceniza de 150lt	Artículo nº
		PRC15

	Racor compresión Ø50	Artículo nº
		FS0002

	Selector manual de toma producto	Artículo nº
		PR0013

	Tolva intermedia	Artículo nº
		WX1005



## ASPIRADOR WX55

El modelo de carga de silo WX55 le permite transportar el combustible a larga distancia y con un caudal hasta 700 kg/h.

- ⇒ IDEAL PARA ALIMENTAR CALDERAS DE BIOMASA CON MUCHO POLVO
- ⇒ FUNCIONAMIENTO AUTOMÁTICO
- ⇒ ADAPTABLE A CUALQUIER INSTALACIÓN
- ⇒ FRANJA HORARIA DE TRABAJO PROGRAMABLE
- ⇒ CUADRO ELECTRICO CON SOFT START
- ⇒ OPERACIÓN H24

### Equipamiento de serie

- ◆ Cuadro eléctrico instalado en la base motor
- ◆ Filtro cartucho auto limpieza
- ◆ Sensor de nivel min-max
- ◆ Válvula de descarga producto
- ◆ Cable sensor de 10 mt

MODELO	Unidad	WX55	WX60i
Potencia eléctrica nominal	W	3	4
Tensión nominal	V	380	
Frecuencia nominal	Hz	50	
Capacidad tolva descarga	lt	12	
Depresión máx.	Mbar	275	325
Tipo de filtro	/	Cartucho	
Alimentación sistema limpieza	Aire	6 bar	
Estructura y envolvente	Material	Acero	
Peso total	kg	105	107
Dimensiones motor	mm	600x 600 x H 1300	600x 600 x H 1300
Tubos de entrada/salida	mm	Ø 60	
Dimensiones tolva descarga	mm	Ø 360 x H 1000	

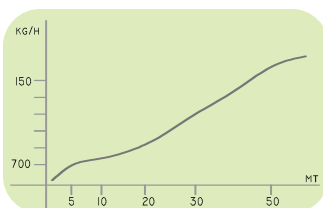
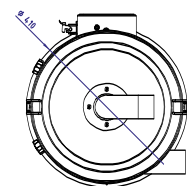
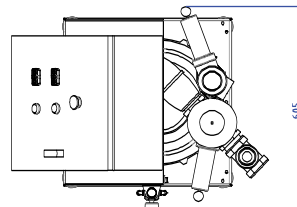
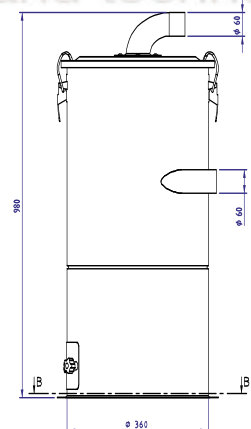
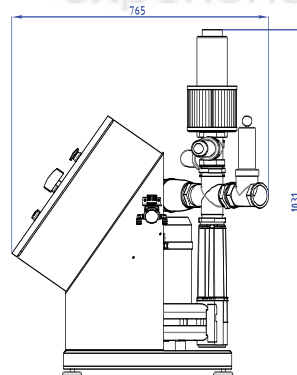

### Accesorios

	Reducción cónica Ø50 a Ø 60	Artículo nº RI0050
--	--------------------------------	-----------------------

	Válvula de vaciado tubo	Artículo nº VLS001
--	----------------------------	-----------------------

	Tubo en acero zincado Ø 50	Artículo nº TB0002
--	-------------------------------	-----------------------

	Válvula desviadora en Y de 2 vías línea pellet	Artículo nº VAY-P
--	---	----------------------

	Curva 90° amplio radio	Artículo nº CA5001
--	---------------------------	-----------------------

	Válvula desviadora en Y de 2 vías línea vacío	Artículo nº VAY-V
--	--	----------------------



## SILO DE ALMACENAMIENTO EN ACERO

El silo de almacenamiento SUM es ideal para complementar con los sistemas de transporte neumático.

- ⇒ RÁPIDA CONEXIÓN A LA TUBERÍA DE ASPIRACIÓN
- ⇒ FABRICADO EN ACERO GALVANIZADO
- ⇒ ADAPTABLE A CUALQUIER ASPIRADOR
- ⇒ LLENADO MANUAL O AUTOMÁTICO
- ⇒ REJA DE PROTECCIÓN

### Equipamiento de serie

- ◇ Toma de producto
- ◇ Kit tornillos



innovation for clean air

Artículo nº	Volumen (m <sup>3</sup> )	Cantidad (kg)	Altura A (cm)	Dimensiones BxC (cm)	Sistema de extracción
SL0001M	1	650	140	103x103	neumático
SL0001M	1	650	140	103x103	sin fin (0,18kw)
SL0015M	1.5	975	190	103x103	neumático
SL0015M	1.5	975	190	103x103	sin fin (0,18kw)
SL0003M	3	1950	190	103x206	neumático
SL0003M	3	1950	190	103x206	sin fin (0,18kw)

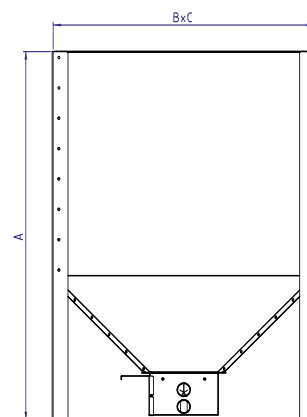

SL0003M con kit de carga automática



Montaje en serie

### Accesorios

	Modulo de extracción neumático	Artículo nº
		PR00ES

	Modulo extensión silo 0,5 m <sup>3</sup>	Artículo nº
		ES0050

	Modulo de extracción con sin fin	Artículo nº
		CE00WX

	Reja de protección	Artículo nº
		GR0001

	Kit de carga automática para SL0001M	Artículo nº
		KITSUM1

	Kit de carga automática para SL0003M	Artículo nº
		KITSUM2



TECHO CON TELA DE FILTRO



TELA EN POLIÉSTER HT  
(resistencia a la rotura 5500 N/5cm)

## SILO DE ALMACENAMIENTO EN TELA

El silo para el pellet modelo SIT es un silo profesional y compatible con todos los sistemas de extracción neumática. Ideal para locales, bodegas y lugares cerrados. Puede ser equipado también con la unidad de extracción neumática o sin fin motorizado.

- ⇒ RÁPIDA CONEXIÓN A LA TOMA DE ASPIRACIÓN
- ⇒ MARCO DE ACERO GALVANIZADO
- ⇒ ADAPTABLE A CUALQUIER ASPIRADOR
- ⇒ LLENADO A TRAVÉS DE BOCA STORZ
- ⇒ TELA EN POLIÉSTER HT RESISTENTE Y ANTIESTÁTICA 355 GR/M2
- ⇒ MONTAJE RÁPIDO
- ⇒ TECHO CON TELA DE FILTRO

### Equipamiento de serie

- ◇ Ventana para la carga manual
- ◇ Kit tornillos
- ◇ Boca silo de carga rápida tipo storz 4"

Artículo nº	Volumen (m <sup>3</sup> )	Cantidad (kg)	Altura A (cm)	Dimensiones BxC (cm)	Altura D (cm)	Sistema de extracción
SIT5	5.3	3.2	220	214x214	225	neumático
SIT5-C	5.3	3.2	220	214x214	225	sin fin (0,18kw)
SIT8	6.7	4	230	240x240	235	neumático
SIT8-C	6.7	4	230	240x240	235	sin fin (0,18kw)
SIT10	10	6	250	250x250	255	neumático
SIT10-C	10	6	250	250x250	255	sin fin (0,18kw)

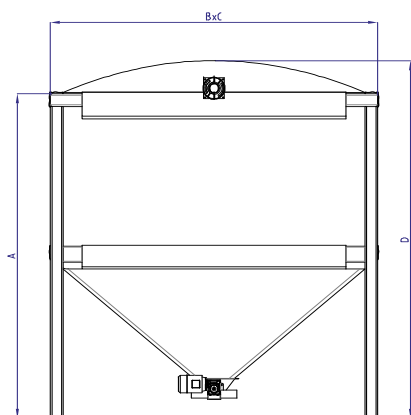

Bajo pedido se pueden fabricar silos hasta 30 m<sup>3</sup>

### Accesorios

	Modulo de extracción neumático	Artículo nº
		PR12ES

	Tapa boca silo de carga rápida	Artículo nº
		BR00ST

	Modulo de extracción con sin fin	Artículo nº
		CE00WX

	Boca silo de carga rápida tipo storz 4"	Artículo nº
		BR0004

	Curva 90° amplio radio	Artículo nº
		CA5001

	Brida metálica	Artículo nº
		FS0001

## SILO DE ALMACENAMIENTO OCTAGONAL EN ACERO

PANELES ENCAJE  
MONTAJE SUPER RÁPIDO



MADERA MULTILAMINAR  
ANTI HUMEDAD



El silo de almacenamiento ESA es ideal para complementar con los sistemas de extracción neumática.

- ⇒ RÁPIDA CONEXIÓN A LA TUBERÍA DE ASPIRACIÓN
- ⇒ FABRICADO EN ACERO GALVANIZADO
- ⇒ SELECTOR MANUAL DE TOMA PRODUCTO INCLUIDO
- ⇒ FONDO DE MADERA MULTILAMINAR
- ⇒ MONTAJE SUPER RÁPIDO
- ⇒ LLENADO A TRAVÉS DE BOCA STORZ
- ⇒ TECHO CON TELA DE FILTRO
- ⇒ TRAMPILLA DE INSPECCIÓN

innovation for clean air

Artículo nº	Volumen (m <sup>3</sup> )	Cantidad (kg)	Altura A (cm)	Dimensiones Ø B (cm)	Sistema de extracción
ESA160-16	2.6	1.56	165	160 (8 lados)	nº3 toma de producto
ESA160-19	3	1.8	195	160 (8 lados)	nº3 toma de producto
ESA200-16	4.3	2.58	165	200 (8 lados)	nº3 toma de producto
ESA200-19	5	3	195	200 (8 lados)	nº3 toma de producto
ESA250-16	6.9	4.14	165	250 (10 lados)	nº4 toma de producto
ESA250-19	8	4.8	195	250 (10 lados)	nº4 toma de producto

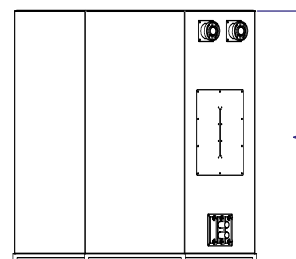

Toda la serie

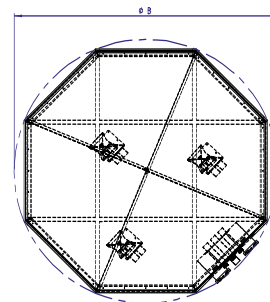

### Accesorios

	Toma de producto	Artículo nº
		PR0001

	Tapa boca silo de carga rápida	Artículo nº
		BR00ST

	Tubo en acero zincado Ø 50	Artículo nº
		TB0002

	Boca silo de carga rápida tipo storz 4"	Artículo nº
		BR0004

	Selector automático de toma producto	Artículo nº
		SPAUT04

	Protector anti golpe	Artículo nº
		GR0001





## RECAMBIOS

	Motor monofásico	Artículo n°
		MBP015

	Cartucho filtrante WX52 / BFR	Artículo n°
		CAR218H26

	Electroválvula	Artículo n°
		ELE001

	Sensor inductivo	Artículo n°
		SENSO1

	Kit escobillas motor	Artículo n°
		MSP015

	Cuadro de control	Artículo n°
		CEQ001

	Guarnición para WX5	Artículo n°
		GRZ005

	Guarnición para WX10-10C-15-52	Artículo n°
		GRZ010

	Cartucho filtrante WX11	Artículo n°
		WX11-FPC



# na

innovation for clean air

DENA ASPIRACIONES INDUSTRIALES

*Sede legal*

Camí del Mig, 41 Pol. Ind Pla d'en Coll Montcada i Reixac (Barcelona)

T\_93 564 79 11 F\_93 564 42 12

[www.dracsl.com](http://www.dracsl.com) [drac@dracsl.com](mailto:drac@dracsl.com)



dena

experience and technology innovation for clean air